



Portoni basculanti Berry

NOVITÀ: La quarta generazione di motorizzazioni per portoni da garage con apertura ancora più veloce, più comfort e funzioni smart

HÖRMANN



CONTENUTO

| | |
|----|--------------------------------------|
| 4 | Perché scegliere Hörmann |
| 10 | Panoramica generale |
| 12 | Motivi del portone |
| 18 | Realizzazione dei colori |
| 20 | Maniglie |
| 21 | Finestrature |
| 22 | Ristrutturare ed abbellire |
| 24 | Motorizzazioni per portoni da garage |
| 28 | Accessori |
| 30 | Tecnica |
| 32 | Dimensioni e schede tecniche |
| 39 | Programma prodotti Hörmann |

I portoni illustrati presentano a volte dotazioni speciali che non corrispondono sempre all'esecuzione standard.

Per motivi di stampa, la rappresentazione dei colori e delle superfici non è perfettamente fedele all'originale.

Diritti d'autore riservati. Riproduzione, anche parziale, solo previa nostra autorizzazione. Con riserva di modifiche.

“Una buona reputazione bisogna guadagnarsela.”

August Hörmann

Oggi, il marchio Hörmann è una vera garanzia di qualità in linea con i propositi del fondatore dell'azienda. L'impresa familiare, con alle spalle oltre 80 anni di esperienza nella produzione di porte, portoni e sistemi di chiusura, e con oltre 20 milioni di modelli venduti, è diventata l'azienda numero 1 in Europa fra i produttori del settore. Un successo che si traduce nell'acquisto sicuro di un portone basculante Berry.



1 Made in Germany

Tutti i componenti fondamentali dei portoni e delle motorizzazioni sono frutto della ricerca Hörmann e vengono prodotti nei nostri stabilimenti, sono adattati **al cento per cento agli uni agli altri** e **collaudati e certificati** da istituti indipendenti accreditati per la Vostra sicurezza. Vengono realizzati in Germania nel rispetto del sistema di gestione della qualità UNI ISO 9001 e soddisfano tutti i requisiti della norma europea 13241-1. Inoltre, il personale altamente qualificato Hörmann lavora intensamente per creare nuovi prodotti, oltre a perfezionare e migliorare continuamente i particolari. Così nascono brevetti e i prodotti unici sul mercato.

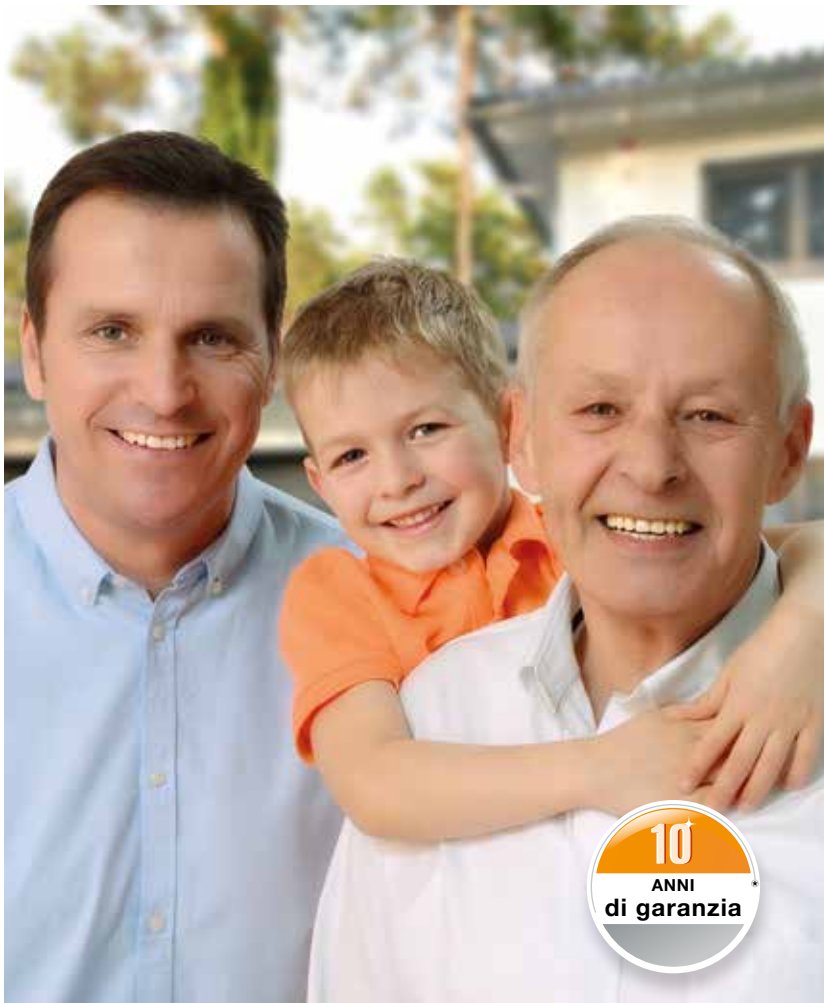

2 Qualità del marchio per generazioni

Prove di lunga durata eseguite in condizioni reali garantiscono prodotti di serie affidabili di qualità Hörmann. Per questo motivo, e grazie ad eccellenti soluzioni tecnologiche ed una gestione della qualità senza compromessi, Hörmann offre **una garanzia di 10 anni su tutti i portoni basculanti Berry e 5 anni sulle proprie motorizzazioni.***

* Le condizioni di garanzia dettagliate sono consultabili all'indirizzo: www.hormann.it

3 Sostenibilità

Hörmann vuole dare il buon esempio. Perciò l'azienda copre **il suo fabbisogno energetico al 100 % con elettricità verde**. Insieme al sistema di gestione dell'energia intelligente e certificato, all'invio della posta privo di CO₂ e al riciclaggio di materiale **vengono risparmiate ogni anno oltre 40000 tonnellate di CO₂**. Hörmann è inoltre fornitore di prodotti per l'edilizia ecosostenibile.



4 Massima protezione grazie a dettagli intelligenti

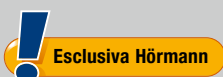

Un esempio dei dispositivi che garantiscono l'elevata sicurezza dei portoni basculanti Berry sono i **coperchi di protezione flessibili sui bracci di leva e i listelli in materiale sintetico** tra manto e telaio, che ricoprono completamente l'area esposta al pericolo, escludendo così il rischio di schiacciamento e di incastro. **Questi elevati standard di sicurezza sono un'esclusiva dei portoni basculanti Hörmann.**

5 Lunga durata e sicurezza ottimale

Se dopo molti anni una delle molle del braccio di leva si dovesse rompere, le altre molle rimaste intatte sosterranno il portone, **escludendo ogni caduta accidentale**. La distanza tra le spire delle molle è minima in modo che le dita dei bambini non possano rimanere accidentalmente schiacciate.



6 Facile da aprire e chiudere

! Esclusiva Hörmann

Dopo la sua completa apertura, la porta **viene bloccata nella battuta finale e trattenuta in modo sicuro nella guida grazie ai profili sagomati della stessa.**

Lo speciale braccio di leva dalla forma particolare spinge il manto al telaio in fase di chiusura in modo che questo si chiuda senza sforzo alcuno. Non rimane così nessuna fessura fra manto e telaio.

7 Sicurezza grazie al bloccaggio innovativo

! Esclusiva Hörmann

Il bloccaggio con scrocchi girevoli dei portoni basculanti Berry fissa saldamente gli angoli del manto al telaio chiudendo la porta in modo molto più sicuro rispetto al tradizionale bloccaggio a catenacci, **e rendendo praticamente impossibile un eventuale tentativo di scasso.**

Grazie ad un kit opzionale, con una semplice installazione successiva fai-da-te, potrete bloccare il manto anche sul telaio superiore.



8 Sicurezza certificata



Esclusiva Hörmann



Il sistema radio BiSecur bidirezionale rappresenta una **tecnologia orientata al futuro** per comandare in modo confortevole e sicuro sia le motorizzazioni per portoni da garage, cancelli d'ingresso e porte sia l'illuminazione e altro ancora. Con questo sistema crittografico BiSecur sviluppato da Hörmann, estremamente sicuro e con portata stabile e priva di disturbi, avrete la certezza che nessun estraneo potrà duplicare il vostro segnale radio. Il sistema è stato collaudato e certificato dagli esperti di sicurezza dell'università della Ruhr di Bochum e di istituti di controllo indipendenti.



Guardate anche il filmato breve "BiSecur – il sistema radio con sicurezza certificata" all'indirizzo: www.hoermann.com/video

9 Armonia perfetta

Tutte le motorizzazioni, i ricevitori e gli strumenti di comando BiSecur sono compatibili al 100 %.

In questo modo, con il proprio telecomando o tastiera radio, è possibile utilizzare, oltre al cancello d'ingresso e al portone da garage, anche le serrature della porta d'ingresso, le motorizzazioni per porta o altri apparecchi grazie ai ricevitori BiSecur. I nuovi strumenti di comando BiSecur sono adatti anche per azionare le motorizzazioni Hörmann con frequenza radio 868 MHz (anno di costruzione 2003 – 06/2012) (la richiesta di posizione del portone non è possibile). **L'interfaccia HCP di serie* presente in ogni motorizzazione Hörmann offre ancora più funzioni.** In questo modo, è possibile connettere in modo semplice tutte le motorizzazioni per garage e cancelli d'ingresso ai sistemi Smart Home esterni.

* HCP = Hörmann Communication Protocol



10 Richiesta confortevole posizione portone

Non dovrete più uscire per controllare che il portone sia chiuso. Basterà premere un solo tasto e il colore del LED sul telecomando HS 5 BS o sulla tastiera per interni FIT 5 BS vi mostrerà la posizione del portone. Su richiesta un'ulteriore pressione del tasto* chiude il portone. Il controllo della posizione del portone non è mai stato più comodo e più sicuro.

* In caso di comando senza vista sul portone è necessaria una fotocellula supplementare.

11 Gestione app intelligente

Hörmann BlueSecur

Il Vostro smartphone funge da pratico telecomando. **Con la nuova app BlueSecur di Hörmann comandate comodamente il Vostro portone da garage o la porta d'ingresso tramite Bluetooth**.** Potrete inoltre trasmettere in modo semplice ulteriori diritti utente*** ai vostri famigliari in modalità permanente o limitata direttamente al loro smartphone. In questo modo, in famiglia ognuno avrà sempre con sé il proprio "apriporta e apriportone" sullo smartphone.

** in collegamento con ricevitore Bluetooth Hörmann interno o a richiesta

*** event. acquisiti aggiuntivi (acquisti in-app) vanno effettuati nell'AppStore o in Google Play

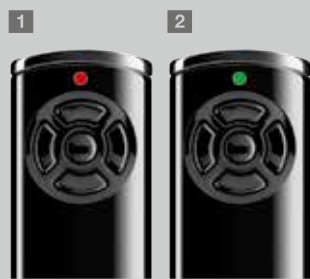

Indicazione sul telecomando HS 5 BS

- 1 Il portone è aperto
- 2 Il portone è chiuso

Portoni in acciaio

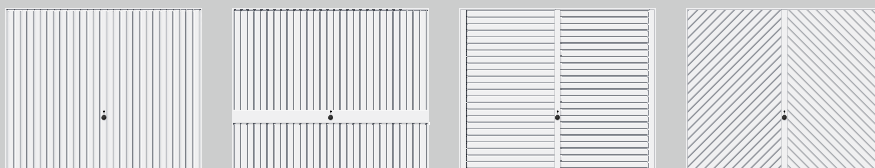

| Motivo | 902* | 941 | 957 | 990 |
|--|----------------|------|------|------|
| Bianco traffico RAL 9016, 7 colori preferenziali, RAL a scelta | • | • | • | • |
| Decograin Golden Oak, Decograin Rosewood | | | | |
| Larghezza max. (mm) | 3355 (5000***) | 3105 | 3105 | 3105 |
| Altezza max. (mm) | 2820 | 2820 | 2820 | 2820 |



| Motivo | 975 | 977 | 979 | 913 |
|--|------|------|------|------|
| Bianco traffico RAL 9016, 7 colori preferenziali, RAL a scelta | • | • | • | • |
| Decograin Golden Oak, Decograin Rosewood | • | • | • | |
| Larghezza max. (mm) | 3105 | 3105 | 2730 | 2730 |
| Altezza max. (mm) | 2445 | 2445 | 2445 | 2445 |

Portoni in legno massiccio

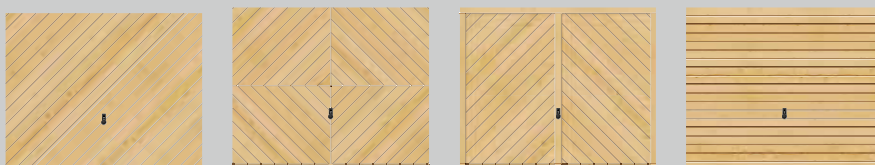

| Motivo | 925 | 927 | 931 | 933 |
|---|------|------|------|------|
| Abete nordico 6 tonalità | • | • | • | • |
| Abete nordico con perlinatura verticale | | | | |
| Larghezza max. (mm) | 3105 | 3105 | 3105 | 3105 |
| Altezza max. (mm) | 2570 | 2570 | 2570 | 2570 |

Attenzione:

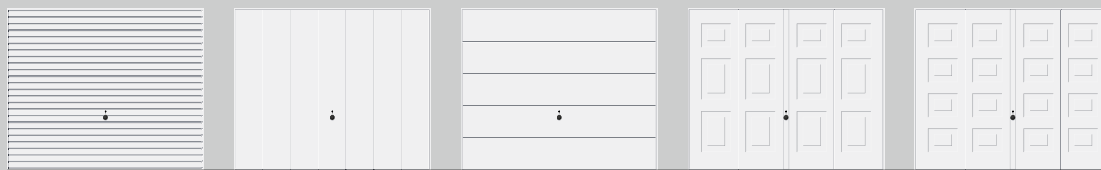

| | | | | |
|--------------|--------------|--------------|--------------|--------------|
| 968 | 984 | 985 | 971 | 973 |
| • | • | • | • | • |
| • | • | • | • | • |
| 2855 2570 | 3105 2445 | 2730 2445 | 3105 2445 | 3105 2445 |

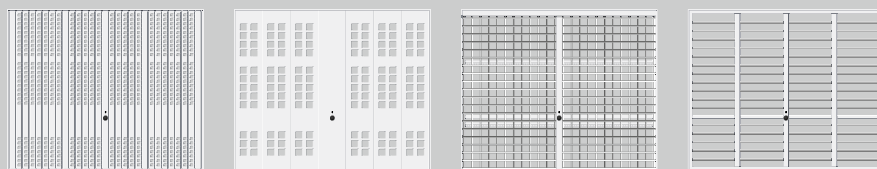

| | | | |
|--------------|--------------|--------------|--------------|
| 914 | 988 | 903 | 904 |
| • | • | • | • |
| • | • | • | • |
| 3105 2820 | 3105 2445 | 3105 2445 | 3105 2445 |



| | | | |
|--------------|--------------|--------------|------------------------|
| 937 | 934* | 936** | 905* |
| • | • | • | • |
| • | • | • | • |
| 3105 2570 | 3105 2570 | 3105 2570 | 3105 (5000***) 2570 |

Sezioni trasversali di aerazione per portoni per garage collettivi

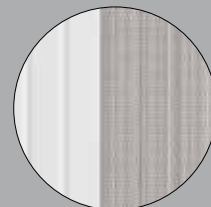

Motivo 913
ca. 20 % della superficie del portone

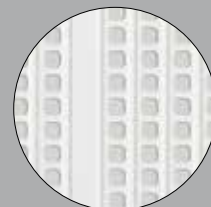

Motivo 914
ca. 30 % della superficie del portone

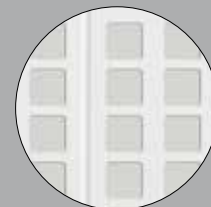

Motivo 988
ca. 25 % della superficie del portone

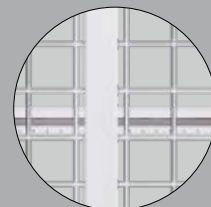

Motivo 903
ca. 85 % della superficie del portone

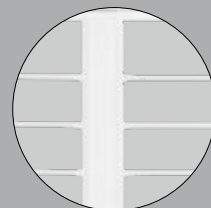

Motivo 904
ca. 85 % della superficie del portone



Portoni per garage doppi e collettivi
Esclusivo per il mercato italiano del settore residenziale



* Disponibile con porta pedonale integrata
 ** Lato posteriore passato con una mano di fondo impregnante e in parte lavorato grezzo, tavole in legno profilato inserite nello zoccolo inferiore in lamiera
 *** Come portone basculante Berry N500 motivo 405 o 402

I portoni basculanti Berry N500 con larghezza fino a 5000 mm ed ulteriori motivi del portone sono riportati nel catalogo Portoni per garage doppi e collettivi.



▲ Portone in acciaio motivo 902 bianco traffico RAL 9016



▼ Portone in acciaio motivo 973 Decograin Golden Oak



▲ Portone in acciaio motivo 990 verde abete RAL 6009

▼ Portone in acciaio motivo 985 grigio antracite RAL 7016





▲ Portone in acciaio motivo 971 bianco traffico RAL 9016 con porta pedonale laterale di identico aspetto

◀ Portone in acciaio motivo 914 bianco traffico RAL 9016

Portoni per garage collettivi

I portoni basculanti Berry sono adatti anche per la chiusura sicura di posti auto in garage collettivi. I diversi tipi di fori assicurano un'aerazione ottimale. La panoramica dei motivi è riportata alle pagine 10 – 11.



▲ Motivo 905 con riempimento a cura del cliente

Realizzazione del portone esclusiva

Con il motivo 905 potrete trasformare la Vostra porta basculante a piacere e secondo lo stile architettonico della Vostra abitazione. La struttura in telai di acciaio, concepita per il riempimento a cura del cliente, costituisce la solida base tecnica su cui costruire. Potrete scegliere il tipo di riempimento solo in base al vostro gusto personale. Potrete così integrare in modo armonico il vostro portone da garage nella facciata della casa.

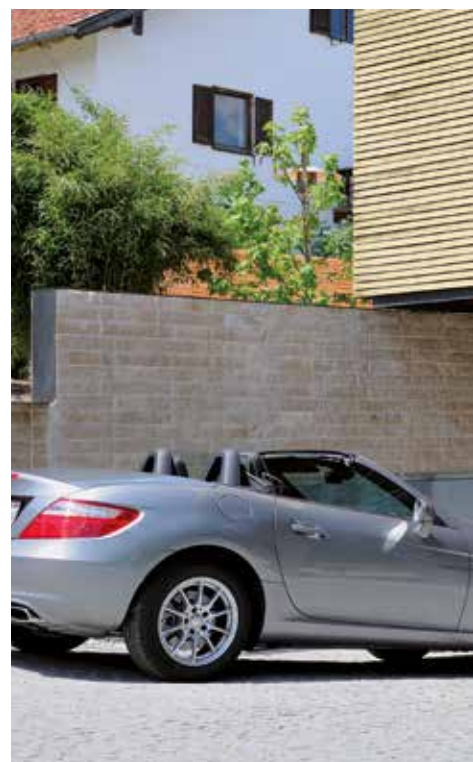



◀ Portone in legno massiccio motivo 933 abete nordico

▼ Portone in legno massiccio motivo 925 abete nordico verde abete



Colori e superfici

I manti zincati di porte e portoni sono protetti in modo ottimale dagli agenti atmosferici e dalla corrosione.

I motivi in acciaio sono disponibili di serie nella tonalità bianco traffico particolarmente conveniente, in 7 colori preferenziali tutti allo stesso prezzo, nonché in circa 200 colori della gamma RAL*. In genere i portoni vengono consegnati con mano di fondo dello stesso colore all'interno e all'esterno. Il telaio è disponibile di serie zincato e verniciato nella stessa tinta del manto.

Decograin, il pellicolato a prova di raggi UVA, posizionato sul lato esterno del manto portone, coniuga i vantaggi di un portone in lamiera di acciaio con l'aspetto fedele al legno naturale. Grazie alla speciale protezione della superficie il portone si mantiene a lungo intatto. Il relativo telaio è consegnato verniciato in una delle tonalità marroni abbinata alla finitura.

Colore standard



Colori preferenziali

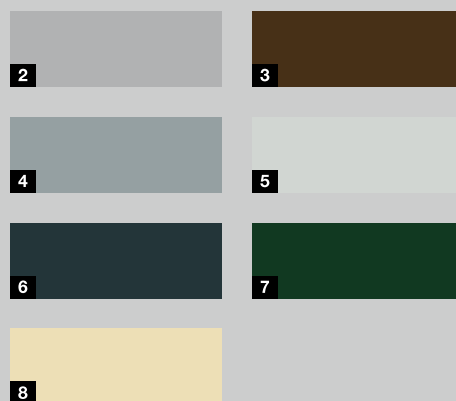

Motivi decorativi Decograin



Attenzione:

Tutti i riferimenti alla scala colori RAL citati sono simili ai colori veri.

Per motivi di stampa, la rappresentazione dei colori e delle superfici non è perfettamente fedele all'originale. Vi preghiamo di affidarvi ai consigli del vostro Partner Hörmann di fiducia.

Tutti i portoni con riempimento in legno vengono consegnati rivestiti con pellicola in polietilene che li salvaguarda durante il trasporto e nella dislocazione in cantiere.

* Non sono compresi i colori perlati, luminescenti e metallizzati

** Non nel motivo 936 basic

| | | |
|----|-----------|-----------------------|
| 1 | RAL 9016 | Bianco traffico |
| 2 | RAL 9006 | Alluminio brillante** |
| 3 | RAL 8028 | Marrone terra** |
| 4 | RAL 7040 | Grigio finestra |
| 5 | RAL 7035 | Grigio luce |
| 6 | RAL 7016 | Grigio antracite** |
| 7 | RAL 6009 | Verde abete |
| 8 | RAL 1015 | Avorio chiaro |
| 9 | Decograin | Golden Oak |
| 10 | Decograin | Rosewood |

Legni massicci naturali

Tutti i motivi del portone nel design Softline vengono consegnati di serie con rivestimento in legno esclusivo sovrapposto sul manto e sul telaio. Su richiesta riceverete il telaio anche senza rivestimento in legno.

La superficie opaca dei portoni nel design Softline è dotata di una verniciatura a 3 strati resistente pertanto alla luce e agli agenti atmosferici. L'intelaiatura del portone è rivestita con una mano di fondo a polveri di poliestere di colore bianco per portoni bianchi e colorati, marrone terra per portoni con velatura per legno.

8 Portoni in legno design Softline

I profili in legno nel design Softline (120 x 14 mm) hanno spigoli arrotondati che conferiscono ai motivi un gradevole aspetto.

9 Portone in legno motivo 936 basic

Il portone è rivestito con una perlinatura verticale in abete nordico. Il lato posteriore viene passato con una mano di fondo impregnante e in parte lavorato grezzo. Le tavole in legno profilato vengono inserite in uno zoccolo inferiore in lamiera.

Tipi di legno massiccio



Tonalità

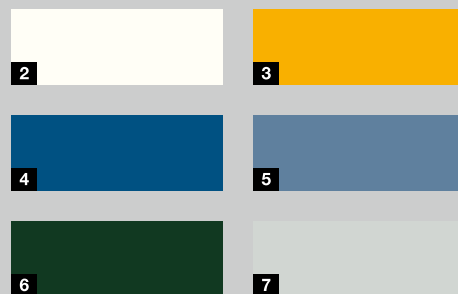

- 1 Abete nordico
- 2 Bianco puro
- 3 Giallo abete rosso
- 4 Blu royal
- 5 Blu colomba
- 6 Verde abete
- 7 Grigio luce

Eleganti maniglie che valorizzano la Vostra basculante

La maniglia ideata da designer e da esperti in materia di sicurezza è unica nel suo genere. Grazie alla sua forma ergonomica si adatta saldamente alla mano.

Le porte pedonali laterali sono disponibili con corredo maniglie arrotondate in tutti i materiali raffigurati. Di serie con maniglia su entrambi i lati o, a richiesta, come corredo di maniglia e pomolo fisso.

La serratura a cilindro può anche essere integrata nell'impianto unificato dell'edificio.



- 1 Materiale sintetico nero
- 2 Corredo maniglie arrotondate, nero
- 3 Pressofusione di alluminio, colore bianco, RAL 9016
- 4 Pressofusione di alluminio, colore marrone, RAL 8028
- 5 Pressofusione di alluminio color argento
- 6 Acciaio inox spazzolato
- 7 Acciaio inox lucidato

Attenzione:

La luminosità naturale delle finestrate

Una finestrate in più non è solo una questione estetica. La luce del sole crea un ambiente luminoso ed accogliente. L'ideale nel caso in cui il garage sia utilizzato anche come officina o locale hobby.

Scegliete, in base al motivo del portone, tra i diversi tipi di finestrate con lastre in acrilico trasparenti oppure opache da 3 mm.

Portoni in acciaio

Portoni in legno



1



4



2



5



3



6

| Tipo di finestrate | Materiale | Motivo del portone |
|---------------------------------------|--|---|
| 1 Finestrate (283 x 203 mm) "fig. 4" | Materiale sintetico nel colore del portone | 902, 941, 957, 971, 973 (eccetto Decograin) |
| 2 Finestrate (283 x 203 mm) "fig. 5" | Materiale sintetico nel colore del portone | 902, 941, 957, 971, 973 (eccetto Decograin) |
| 3 Finestrate (283 x 203 mm) "fig. 6" | Materiale sintetico nel colore del portone | 902, 941, 957, 971, 973 (eccetto Decograin) |
| 4 Finestrate (375 x 375 mm) "fig. 21" | Legno | 925, 927, 931 |
| 5 Finestrate (277 x 199 mm) "fig. 23" | Legno | 933, 934, 937 |
| 6 Finestrate (199 x 277 mm) "fig. 24" | Legno | 933, 934, 937 |

Dal vecchio al nuovo

Prima o poi arriva il momento di rinnovare lo stile della propria abitazione con un nuovo portone da garage. Grazie ad Hörmann troverete la soluzione adatta a qualsiasi situazione di montaggio, anche dal punto di vista estetico. Grazie alle vantaggiose dimensioni standard, appositamente studiate per le ristrutturazioni, potete risparmiare ed avere più velocemente un nuovo portone basculante Berry. Inoltre il Vostro Partner Hörmann Vi offre un pacchetto "tutto compreso":

- Consulenza qualificata
- Misurazione in loco
- Montaggio a regola d'arte
- Smontaggio e smaltimento ecocompatibile



Il vecchio portone lascia il posto al nuovo





Cartelle di compensazione e modernizzazione

Se il foro muratura dovesse essere più alto e più largo del conveniente portone da garage di dimensioni standard, basta compensare la parte laterale e l'architrave con cartelle adatte al portone. Nel caso di eventuali danni provocati alla muratura dai lavori di modernizzazione, le cartelle **1** provvedono ad un buon rivestimento senza ulteriori lavori di intonacatura.



Profilo inferiore di gomma

Per garage senza soglia, il profilo inferiore di gomma ad elasticità permanente e resistente agli agenti atmosferici attenua la penetrazione di foglie, grandine o neve.



Modernizzazione di garage prefabbricati con dimensioni standard convenienti

Arriva il momento in cui ci si stanca di continuare a verniciare il vecchio portone da garage e di dover aprire scomodamente i due portoni a battente. In questi casi vale la pena installare un nuovo portone basculante Berry scegliendolo tra le varie opzioni disponibili. La mano di fondo a base di poliester conferisce alla porta una resistente durata agli agenti atmosferici. Inoltre, anche la sua manovra risulta più agevole.

Affidabili, sicure, esenti da manutenzione

Le motorizzazioni per portoni da garage sono coordinate perfettamente al portone basculante Hörmann. Ciò significa: uso semplice, maggiore comfort e massima sicurezza d'utilizzo.

Con i nostri eleganti telecomandi aprite comodamente il portone dall'auto, esattamente come siete abituati con il televisore. Oppure azionate il Vostro portone con strumenti di comando fissi, come p. es. radiotastiera a codice o lettore radio di impronte digitali.



Motorizzazioni per portoni da garage
e cancelli d'ingresso

Per maggiori informazioni consultare
l'opuscolo Motorizzazioni per portoni
da garage e cancelli d'ingresso.





SupraMatic 4

Apertura veloce e funzioni aggiuntive smart

- 40 % in più di velocità di apertura* fino a 20 cm/s
- comando intelligente con l'app BlueSecur
- **NOVITÀ**
- aerazione confortevole del garage
- illuminazione LED fino a 3 volte o 5 volte** più chiara
- programmazione estremamente semplice grazie al doppio display a 7 segmenti
- carter della motorizzazione in acciaio inox di elevata qualità
- connessione ai sistemi Smart Home grazie all'interfaccia HCP di serie
- consumo di corrente ridotto in stand-by inferiore a 1 Watt



BiSecur

Telecomando a 4 tasti HSE 4 BS di serie, superficie opaca nera con cappucci cromati

| Motorizzazioni per portoni da garage | SupraMatic E ■ NOVITÀ | SupraMatic P ■ NOVITÀ |
|--------------------------------------|---------------------------------------|---------------------------------------|
| Ricevitore Bluetooth | integrato, attivabile e disattivabile | integrato, attivabile e disattivabile |
| Collegamento bus HCP | integrato | integrato |
| Cicli al giorno / ora | 25 / 10 | 50 / 10 |
| Forza di trazione e pressione | 650 N | 750 N |
| Forza di spunto | 800 N | 1000 N |
| Velocità di apertura max. | 20 cm/s | 20 cm/s |
| Illuminazione | 20 LED | Luce di marcia 30 LED |

Bluetooth Hörmann BlueSecur

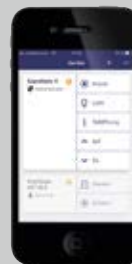

Ricevitori Bluetooth di serie per il comando smartphone tramite app BlueSecur Hörmann

* rispetto a ProMatic serie 3

** 3 volte più chiaro con SupraMatic E, o 5 volte più chiaro con SupraMatic P rispetto a ProMatic serie 3

ProMatic 4

Qualità premium a un prezzo attrattivo

- aerazione confortevole del garage
- illuminazione LED fino a 2 volte* più chiara
- connessione ai sistemi Smart Home grazie all'interfaccia HCP di serie
- consumo di corrente ridotto in stand-by inferiore a 1 Watt



BiSecur

Telecomando a 4 tasti HSE 4 BS di serie, superficie opaca nera con cappucci in materiale sintetico

Batteria ricaricabile ProMatic 2

- Comfort della motorizzazione per garage senza presa di corrente
- di serie con telecomando HSE 4 BS

| Motorizzazioni per portoni da garage | ProMatic 4 ■ NOVITÀ | Batteria ricaricabile ProMatic 2 |
|--------------------------------------|-----------------------|----------------------------------|
| Ricevitore Bluetooth | a richiesta (HET-BLE) | |
| Collegamento bus HCP | integrato | |
| Cicli al giorno / ora | 25 / 10 | 5 / 2 |
| Forza di trazione e pressione | 600 N | 350 N |
| Forza di spunto | 750 N | 400 N |
| Velocità di apertura max. | 14 cm/s | 13 cm/s |
| Illuminazione | 10 LED | Lampada a 1 LED |



1

2

Telecomando HS 5 BS

4 tasti funzione più tasto di richiesta,

- 1 Superficie lucida nei colori nero o bianco
- 2 Superficie opaca nera



3

4

5

Telecomando HS 4 BS

4 tasti funzione

- 3 Superficie opaca nera

Telecomando HS 1 BS

1 tasto funzione,

- 4 Superficie opaca nera

Telecomando HSE 1 BS

1 tasto funzione, completo di occhiello per ciondolo portachiavi

- 5 Superficie opaca nera



6

7

Telecomando HSE 4 BS

4 tasti funzione, completi di occhiello per ciondolo portachiavi

- 6 Superficie opaca nera con cappucci cromati o in plastica



8

9

Telecomando HSE 2 BS

2 tasti funzione, completi di occhiello per ciondolo portachiavi

- 7 Superficie lucida nei colori nero o bianco
- 8 Superficie lucida nei colori verde, lilla, giallo, rosso, arancione
- 9 Motivi decorativi in argento, carbonio, radica scura

(fig. da sinistra)



10

11

10 Telecomando HSD 2-A BS

Effetto alluminio,
2 tasti funzione,
utilizzabile anche come
ciondolo portachiavi

11 Telecomando HSD 2-C BS

Cromato lucido,
2 tasti funzione,
utilizzabile anche come
ciondolo portachiavi



12

12 Telecomando HSP 4 BS

4 tasti funzione,
con interruttore di blocco
trasmissione incl. anello
portachiavi



13

14

13 Telecomando HSZ 1 BS

1 tasto funzione,
da inserire nell'accendisigari
dell'automobile

14 Telecomando HSZ 2 BS

2 tasti funzione,
da inserire nell'accendisigari



16

16 Tastiera a radiocodice

FCT 3 BS ■ NOVITÀ

per 3 funzioni,
con tasti illuminati,
possibilità di montaggio
sotto e sopra intonaco



17

17 Tastiera a radiocodice

FCT 10 BS ■ NOVITÀ

per 10 funzioni,
con tasti illuminati e coperchio
ribaltabile, possibilità di
montaggio sotto e sopra
intonaco



18

18 Lettore di impronte

digitali radio

FFL 25 BS ■ NOVITÀ

per 2 funzioni,
fino a 25 impronte digitali,
con coperchio ribaltabile,
possibilità di montaggio
sotto e sopra intonaco



15

15 Tastiera radio interna

FIT 2-1 BS

per 2 funzioni,
possibilità di collegamento
di max. 2 strumenti
di comando tramite cavo,
ad es. Selettore a chiave



19

Selettore a chiave

19 STAP 50

20 STUP 50

in esecuzione sopra e sotto
intonaco, incluse 3 chiavi

Comfort d'uso con la massima sicurezza



I portoni basculanti Berry di Hörmann singoli e con motorizzazione sono omologati e certificati secondo i severi requisiti di sicurezza della norma europea 13241-1. Ciò vi garantisce che scegliendo un portone basculante Berry Hörmann avrete un prodotto di straordinaria qualità.

Vale la pena fare un confronto!





1 Conformazione speciale delle estremità della guida

Dopo la sua completa apertura, la porta viene bloccata nella battuta finale e trattenuta in modo sicuro nella guida grazie ai profili sagomati della stessa.



2 Comoda chiusura e protezione dallo schiacciamento

Grazie allo speciale braccio di leva dalla forma particolare, il portone si chiude automaticamente senza sforzo alcuno.

I listelli flessibili in materiale sintetico tra il manto ed il telaio (evitando acciaio su acciaio), nonché gli ulteriori coperchi di protezione sui bracci di leva, garantiscono un'efficace protezione antischiacciamento.

3 Sistema di sicurezza a molle multiple

Se una delle molle si dovesse rompere, le altre, rimaste intatte, sostengono il portone. La distanza tra le spire delle molle è minima di modo che le dita dei bambini non possano rimanere accidentalmente pizzicate.



4 Effrazione esclusa grazie al singolare bloccaggio con scrocco rotante

Con questo tipo di bloccaggio, gli angoli del manto sono solidamente legati al telaio, in modo da rendere quasi impossibile un eventuale tentativo di scasso. Grazie ad un kit per una semplice installazione successiva, potrete bloccare il manto anche verso l'alto.

5 Struttura del portone robusta

L'ampio telaio tubolare zincato e verniciato ed i listelli di rinforzo del manto orizzontali conferiscono al portone basculante Berry una elevata stabilità.



6 Comando guide

Il comando preciso nelle guide impedisce il deragliamento del manto, garantendo inoltre una manovra agevole e silenziosa grazie alle ruote di scorrimento del portone in materiale sintetico resistente all'abrasione.

7 Buona protezione

La battuta inferiore di serie protegge da pioggia e vento. Su richiesta è disponibile un profilo inferiore di gomma ideale per garage con pavimento continuo.

Brevetto Hörmann

Brevetto Hörmann

Campo d'impiego N 80

| | | | | | | | |
|-----------------------|------|-------------------------|------|------|------|------|------|
| Altezza portone (BRH) | 2750 | | | | | | |
| | 2625 | | | | | | |
| | 2500 | | | | | | |
| | 2375 | | | | | | |
| | 2250 | | | | | | |
| | 2125 | | | | | | |
| | 2000 | | | | | | |
| | 1875 | | | | | | |
| | | 2000 | 2250 | 2500 | 2625 | 3000 | 3250 |
| | | Larghezza portone (BRB) | | | | | |

Disposizione delle staffette di ancoraggio

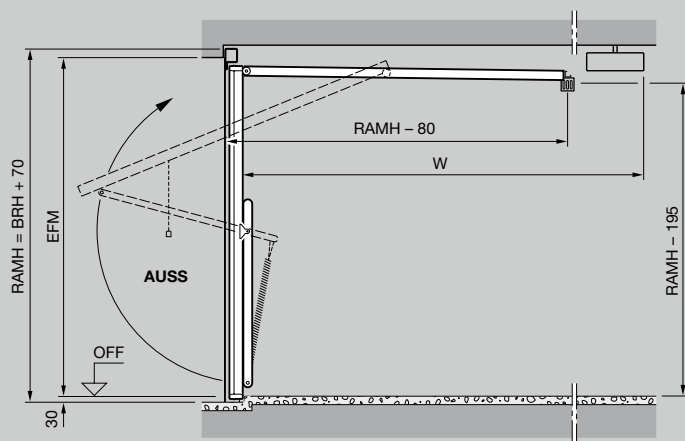
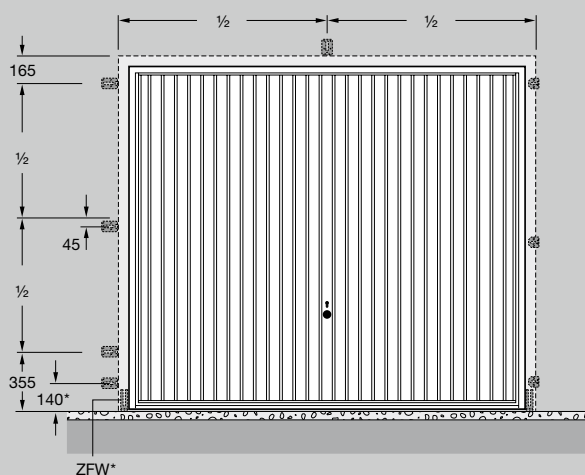

Legenda

- BMB Misura d'ordinazione larghezza
- BMH Misura d'ordinazione altezza
- BRB Dimensione nominale larghezza
- BRH Dimensione nominale altezza

- RAMB Misura esterna dell'intelaiatura larghezza
- RAMH Misura esterna dell'intelaiatura altezza

- LDB Larghezza transito netto
- LDH Altezza passaggio netto

- GIM Misura interna garage
- ZFW angolare di base telaio

- EFM Foro muratura consigliato
- LF Luce foro muratura
- FM Foro muratura
- EBB Larghezza campo d'applicazione
- EBH Altezza campo d'applicazione
- OFF Piano pavimento finito
- AUSS Esterno
- W Lunghezza totale motorizzazione ProMatic / SupraMatic

- 3200 mm fino ad altezza portone 2500 mm
- 3450 mm fino ad altezza portone 2750 mm

- S Ingombro architrave
 Con riempimento in acciaio ≥ 50 mm
 Motivo 905, 941 ≥ 65 mm
 Con riempimento in legno ≥ 65 mm

Portoni con cartelle di modernizzazione

La larghezza deve essere inferiore di 10 mm rispetto a quella del foro muratura. In altezza, in caso di installazione con battuta a pavimento, il foro muratura può essere inferiore di max. 10 mm. Nei portoni con pavimento continuo (telaio su OFF) vanno aggiunti 30 mm al foro muratura.

Attenzione:

- * In base al motivo del portone
- ** LDH per portone con battuta inferiore

Dimensioni standard N 80 per garage singoli*

| Misure d'ordinazione | | Misura esterna dell'intelaiatura | | Misura passaggio netto** | | Montaggio oltre luce | | Montaggio in luce | | | |
|----------------------|------|----------------------------------|------|--------------------------|------|----------------------|---|-------------------|--------------|---|------------|
| BRB | BRH | RAMB | RAMH | LDB | LDH | Largh. EFM (EBB) | × | Altez. EFM (EBH) | Larghezza FM | × | Altezza FM |
| 2250 | 1920 | 2355 | 1990 | 2110 | 1800 | 2250 (2215-2340) | × | 1920 (1890-1950) | 2375 | × | 1970 |
| | 2000 | 2355 | 2070 | 2110 | 1880 | 2250 (2215-2340) | × | 2000 (1970-2030) | 2375 | × | 2050 |
| | 2075 | 2355 | 2145 | 2110 | 1955 | 2250 (2215-2340) | × | 2075 (2045-2105) | 2375 | × | 2125 |
| | 2125 | 2355 | 2195 | 2110 | 2005 | 2250 (2215-2340) | × | 2125 (2095-2155) | 2375 | × | 2175 |
| 2375 | 1920 | 2480 | 1990 | 2235 | 1800 | 2375 (2340-2465) | × | 1920 (1890-1950) | 2500 | × | 1970 |
| | 2000 | 2480 | 2070 | 2235 | 1880 | 2375 (2340-2465) | × | 2000 (1970-2030) | 2500 | × | 2050 |
| | 2075 | 2480 | 2145 | 2235 | 1955 | 2375 (2340-2465) | × | 2075 (2045-2105) | 2500 | × | 2125 |
| | 2125 | 2480 | 2195 | 2235 | 2005 | 2375 (2340-2465) | × | 2125 (2095-2155) | 2500 | × | 2175 |
| | 2250 | 2480 | 2320 | 2235 | 2130 | 2375 (2340-2465) | × | 2250 (2220-2280) | 2500 | × | 2300 |
| | 2375 | 2480 | 2445 | 2235 | 2255 | 2375 (2340-2465) | × | 2375 (2345-2405) | 2500 | × | 2425 |
| 2500 | 1920 | 2605 | 1990 | 2360 | 1800 | 2500 (2465-2590) | × | 1920 (1890-1950) | 2625 | × | 1970 |
| | 2000 | 2605 | 2070 | 2360 | 1880 | 2500 (2465-2590) | × | 2000 (1970-2030) | 2625 | × | 2050 |
| | 2075 | 2605 | 2145 | 2360 | 1955 | 2500 (2465-2590) | × | 2075 (2045-2105) | 2625 | × | 2125 |
| | 2125 | 2605 | 2195 | 2360 | 2005 | 2500 (2465-2590) | × | 2125 (2095-2155) | 2625 | × | 2175 |
| | 2250 | 2605 | 2320 | 2360 | 2130 | 2500 (2465-2590) | × | 2250 (2220-2280) | 2625 | × | 2300 |
| | 2375 | 2605 | 2445 | 2360 | 2255 | 2500 (2465-2590) | × | 2375 (2345-2405) | 2625 | × | 2425 |
| | 2500 | 2605 | 2570 | 2360 | 2380 | 2500 (2465-2590) | × | 2500 (2470-2530) | 2625 | × | 2550 |
| | 2750 | 2605 | 2820 | 2360 | 2630 | 2500 (2465-2590) | × | 2750 (2720-2780) | 2625 | × | 2800 |
| 2625 | 2125 | 2730 | 2195 | 2485 | 2005 | 2625 (2590-2715) | × | 2125 (2095-2155) | 2750 | × | 2175 |
| 2750 | 2000 | 2855 | 2070 | 2610 | 1880 | 2750 (2715-2840) | × | 2000 (1970-2030) | 2875 | × | 2050 |
| | 2125 | 2855 | 2195 | 2610 | 2005 | 2750 (2715-2840) | × | 2125 (2095-2155) | 2875 | × | 2175 |
| 3000 | 2000 | 3105 | 2070 | 2860 | 1880 | 3000 (2965-3090) | × | 2000 (1970-2030) | 3125 | × | 2050 |
| | 2125 | 3105 | 2195 | 2860 | 2005 | 3000 (2965-3090) | × | 2125 (2095-2155) | 3125 | × | 2175 |

I portoni basculanti Berry N500 con larghezza fino a 5000 mm ed ulteriori motivi del portone sono riportati nel catalogo Portoni per garage doppi e collettivi

Portone tipo N 80 per garage singoli

Sezione orizzontale montaggio oltre luce

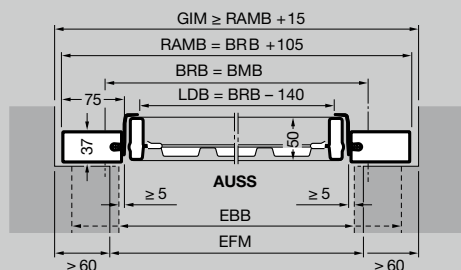

Sezione verticale portone con battuta inferiore

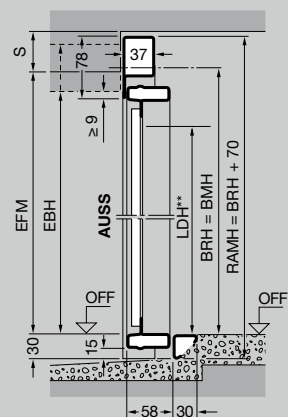

Sezione verticale portone senza battuta inferiore

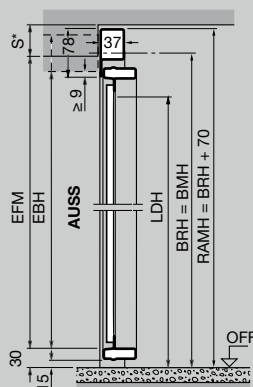

Legenda

- BMB Misura d'ordinazione larghezza
- BMH Misura d'ordinazione altezza
- BRB Dimensione nominale larghezza
- BRH Dimensione nominale altezza
- RAMB Misura esterna dell'intelaiatura larghezza
- RAMH Misura esterna dell'intelaiatura altezza
- LDB Larghezza transito netto
- LDH Altezza passaggio netto
- GIM Misura interna garage
- EFM Foro muratura consigliato
- LF Luce foro muratura
- FM Foro muratura
- EBB Larghezza campo d'applicazione
- EBH Altezza campo d'applicazione
- OFF Piano pavimento finito
- AUSS Esterno
- W Lunghezza totale motorizzazione ProMatic / SupraMatic
- 3200 mm fino ad altezza portone 2500 mm
- 3450 mm fino ad altezza portone 2750 mm
- S Ingombro architrave
Con riempimento in acciaio ≥ 50 mm
Motivo 905, 941 ≥ 65 mm
Con riempimento in legno ≥ 65 mm

Portoni con cartelle di modernizzazione

La larghezza deve essere inferiore di 10 mm rispetto a quella del foro muratura. In altezza, in caso di installazione con battuta a pavimento, il foro muratura può essere inferiore di max. 10 mm. Nei portoni con pavimento continuo (telaio su OFF) vanno aggiunti 30 mm al foro muratura.

Attenzione:

- * In base al motivo del portone
- ** LDH per portone con battuta inferiore

Portone tipo N 80 per garage singoli

Sezione orizzontale montaggio in luce

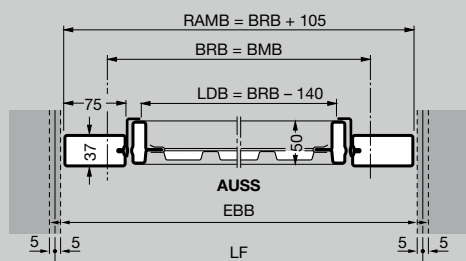

Sezione verticale portone con battuta inferiore

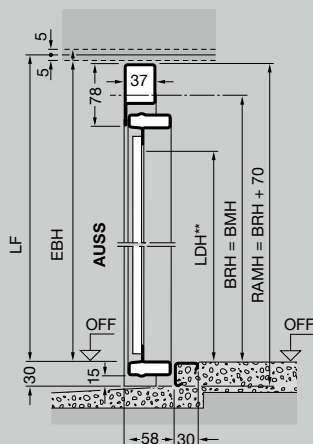

Sezione verticale portone senza battuta inferiore

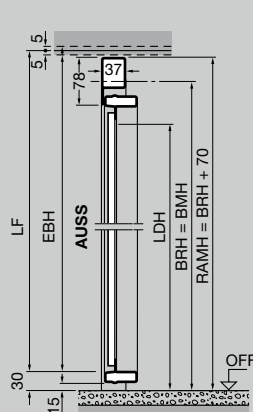

Legenda

| | |
|------|---|
| BMB | Misura d'ordinazione larghezza |
| BMH | Misura d'ordinazione altezza |
| BRB | Dimensione nominale larghezza |
| BRH | Dimensione nominale altezza |
| RAMB | Misura esterna dell'intelaiatura larghezza |
| RAMH | Misura esterna dell'intelaiatura altezza |
| LDB | Larghezza transito netto |
| LDH | Altezza passaggio netto |
| GIM | Misura interna garage |
| EFM | Foro muratura consigliato |
| LF | Luce foro muratura |
| FM | Foro muratura |
| EBB | Larghezza campo d'applicazione |
| EBH | Altezza campo d'applicazione |
| OFF | Piano pavimento finito |
| AUSS | Esterno |
| W | Lunghezza totale motorizzazione ProMatic / SupraMatic |
| | 3200 mm fino ad altezza portone 2500 mm |
| | 3450 mm fino ad altezza portone 2750 mm |
| S | Ingombro architrave Con riempimento in acciaio ≥ 50 mm Motivo 905, 941 ≥ 65 mm Con riempimento in legno ≥ 65 mm |

Portoni con cartelle di modernizzazione

La larghezza deve essere inferiore di 10 mm rispetto a quella del foro muratura. In altezza, in caso di installazione con battuta a pavimento, il foro muratura può essere inferiore di max. 10 mm. Nei portoni con pavimento continuo (telaio su OFF) vanno aggiunti 30 mm al foro muratura.

Attenzione:

- * In base al motivo del portone
- ** LDH per portone con battuta inferiore

Porta pedonale laterale a 1 battente con telaio tubolare da 65

Sezione verticale porta senza battuta inferiore

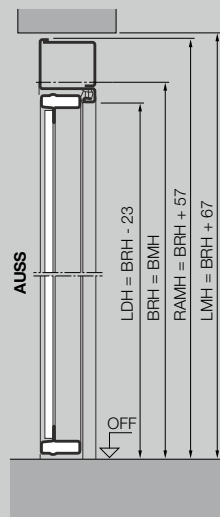

Sezione orizzontale

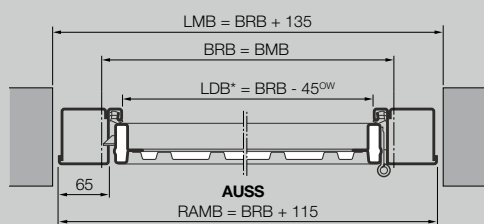

Porta pedonale laterale a 2 battenti con telaio tubolare da 65

Sezione verticale porta con battuta inferiore

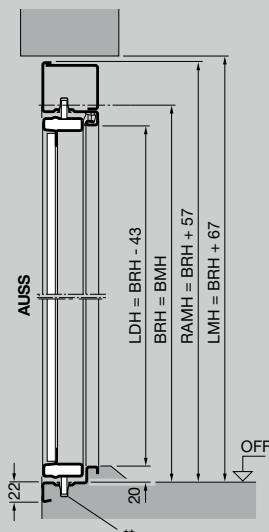

Sezione orizzontale

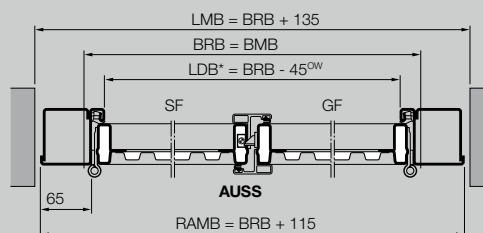

Dimensioni standard porta pedonale laterale, ad 1 battente con telaio tubolare da 65

| Misura d'ordinazione | | Luce foro muratura | | Luce netta passaggio con battuta inferiore* | | Altezza maniglia (ca.) |
|----------------------|------|--------------------|------|--|------|---------------------------|
| BRB | BRH | LMB | LMH | LDB | LDH | a partire da OFF |
| 875 | 1875 | 1010 | 1942 | 830 | 1837 | 990 |
| | 2000 | 1010 | 2067 | 830 | 1962 | 1050 |
| 1000 | 2125 | 1010 | 2192 | 830 | 2087 | 1115 |
| | 2000 | 1135 | 2067 | 955 | 1962 | 1050 |
| | 2125 | 1135 | 2192 | 955 | 2087 | 1115 |

Dimensioni ed esecuzioni speciali su richiesta. Campo d'impiego (L) max.: 1250 × 2375 mm.

Le dimensioni standard con riempimento in acciaio e per riempimento a cura del cliente sono predisposte in stabilimento per la battuta esterna. Invertendo il posizionamento degli accessori, le porte possono avere una battuta interna. Motivi con riempimento in legno sono possibili solo con battuta esterna.

Campo d'impiego porta pedonale laterale, a 2 battenti con telaio tubolare da 65

Larghezza (BRB) da 1300 a 2500 mm

Altezza (BRH) da 1750 a 2250 mm

Consegna standard con battuta esterna, battente principale a destra, se si desidera battuta interna e/o battente principale a sinistra indicarlo al momento dell'ordinazione!

Porta pedonale laterale a 1 battente con telaio tubolare da 32

Sezione verticale porta con battuta inferiore

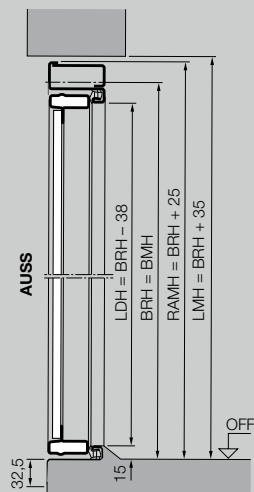

Sezione orizzontale

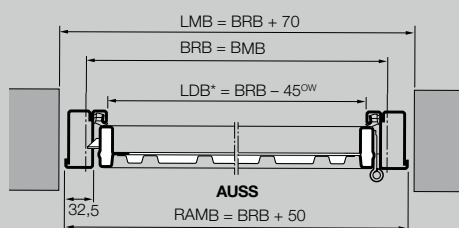

Porta pedonale laterale a 1 battente con telaio a morsetto

Sezione verticale porta con battuta inferiore

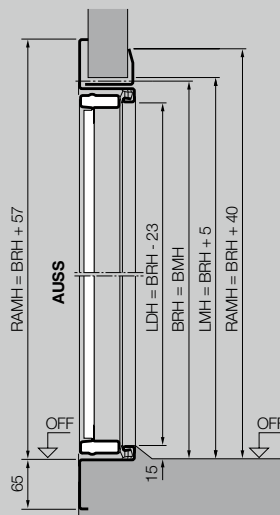

Sezione orizzontale

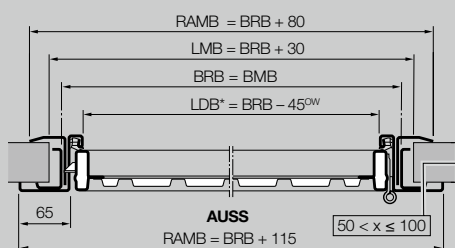

Dimensioni standard porta pedonale laterale, ad 1 battente con telaio tubolare da 32 / telaio a morsetto

| Misura d'ordinazione | | Luce foro muratura | | Luce netta passaggio con battuta inferiore* | | Altezza maniglia (ca.) |
|----------------------|------|--------------------|------|---|------|------------------------|
| BRB | BRH | LMB | LMH | LDB | LDH | a partire da OFF |
| | 1875 | 945 | 1910 | 830 | 1837 | 990 |
| | 875 | 2000 | 945 | 2035 | 830 | 1962 |
| | 2125 | 945 | 2160 | 830 | 2087 | 1115 |
| | 1000 | 2000 | 1070 | 2035 | 955 | 1962 |
| | 2125 | 1070 | 2160 | 955 | 2087 | 1115 |

Dimensioni ed esecuzioni speciali su richiesta. Campo d'impiego (L) max.: 1250 x 2375 mm.

Le dimensioni standard con riempimento in acciaio e per riempimento a cura del cliente sono predisposte in stabilimento per la battuta esterna. Invertendo il posizionamento degli accessori, le porte possono avere una battuta interna. Motivi con riempimento in legno sono possibili solo con battuta esterna.

Legenda

BMB Misura d'ordinazione larghezza
BMH Misura d'ordinazione altezza
BRB Dimensione nominale larghezza
BRH Dimensione nominale altezza

LMB Larghezza luce foro muratura
LMH Altezza luce foro muratura

LDB Larghezza di passaggio netto
LDH Altezza di passaggio netto /
Altezza di passaggio netto

La larghezza passaggio netto si riduce con un angolo d'apertura inferiore a 180°.

OFF Piano pavimento finito
AUSS Esterno
OW Angolo d'apertura 180°

SF Battente secondario
GF Battente principale

Attenzione:

* LDH per porta pedonale laterale senza battuta inferiore a 1 battente +15 mm, a 2 battenti +20 mm

** Nell'area del catenaccio a filo a U incavo a cura del cliente

Varianti di montaggio porte pedonali laterali

Battuta esterna con apertura esterna

A 1 battente



A 2 battente

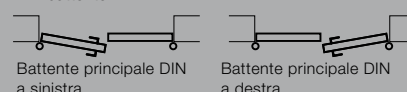

Battuta interna con apertura interna

A 1 battente



A 2 battente

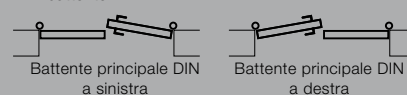

Nelle porte con battuta interna va in ogni caso asportato il profilo di battuta o l'angolare di trasporto e si deve provvedere opportunamente allo scarico dell'acqua piovana verso l'esterno. Le porte esposte alle intemperie vanno preferibilmente installate con battuta esterna.



HÖRMANN

Provate la qualità Hörmann in nuove costruzioni e ristrutturazioni

Con Hörmann potete pianificare tutto in modo ottimale. Le nostre soluzioni accuratamente integrate tra loro Vi offrono prodotti di punta con elevata funzionalità per ogni impiego.

- **Porte per garage**

Adatte allo stile architettonico della Vostra casa: basculanti o sezionali in acciaio o legno.

- **Motorizzazioni per porte, porte da garage e cancelli**

Massimo comfort e sicurezza antieffrazione garantita con le motorizzazioni Hörmann per portoni da garage e cancelli d'ingresso. Con le motorizzazioni per porte Hörmann potete approfittare di questo comfort anche all'interno delle Vostre abitazioni.

- **Porte d'ingresso**

Per ogni Vostra esigenza e desiderio troverete all'interno del nostro ampio programma di porte d'ingresso in acciaio / alluminio un motivo che fa al caso Vostro.

- **Porte in acciaio**

Le robuste porte per tutti i locali della Vostra casa, dalla cantina al sottotetto.

- **Sistemi di controllo accessi veicolari**

I dissuasori di traffico automatici Security Line sono particolarmente indicati per il controllo intelligente ed automatico del traffico all'interno di aree residenziali private e pubbliche.



Portoni da garage e motorizzazioni



Porta d'ingresso Thermo65 / Thermo46



Porte in acciaio

Hörmann: qualità senza compromessi



Hörmann KG Amshausen, Germania



Hörmann KG Antriebstechnik, Germania



Hörmann KG Brandis, Germania



Hörmann KG Brockhagen, Germania



Hörmann KG Dissen, Germania



Hörmann KG Eckelhausen, Germania



Hörmann KG Freisen, Germania



Hörmann KG Ichttershausen, Germania



Hörmann KG Werne, Germania



Hörmann Alkmaar B.V., Paesi Bassi



Hörmann Legnica Sp. z o.o., Polonia



Hörmann Beijing, Cina



Hörmann Tianjin, Cina



Hörmann LLC, Montgomery IL, USA



Hörmann Flexon LLC, Burgettstown PA, USA



Shakti Hörmann Pvt. Ltd., India

Hörmann è l'unico produttore nel mercato internazionale che raccoglie le più importanti componenti per l'edilizia sotto un unico marchio. La produzione avviene in impianti specializzati con una tecnica d'avanguardia. Hörmann è presente in Europa con una capillare rete di vendita e di assistenza e si è recentemente affacciata anche sui mercati di Stati Uniti e Asia. Per questo Hörmann è un partner affidabile nel settore dell'edilizia. Qualità senza compromessi.

PORTONI PER GARAGE
MOTORIZZAZIONI
PORTONI INDUSTRIALI
PUNTI DI CARICO / SCARICO
PORTE
SISTEMI DI CONTROLLO
ACCESSI VEICOLARI

Hörmann Italia Srl
Cap. Soc. 1.300.000 € i.v.

Sede operativa e amministrativa:
Via G. Di Vittorio, 62 - 38015 LAVIS (TN)
Telefono: (0461) 244444 r.a.
Telefax: (0461) 241557
www.hoermann.it
info@hoermann.it

HÖRMANN